

# ATR 60 P ATR 68 P

PREMIUM STAMPFER



## STAMPFER FÜR HÖCHSTE ANFORDERUNGEN

Die Premium-Modelle ATR 60 P und ATR 68 P erfüllen höchste Ansprüche – sowohl in Bezug auf Leistung als auch auf Bediener-sicherheit. Der Honda-Benzinmotor GXR 120 liefert die nötige Kraft und erfüllt gleichzeitig alle Abgasvorschriften. Zu den neuen Merkmalen gehören ein Multifunktionsgashebel und ein zusätzlicher Luftfilter, der die Lebensdauer der Maschine und die Wartungsintervalle verlängert.

## HERVORRAGENDES LAUFVERHALTEN

- Der tief liegende Schwerpunkt sorgt für eine ausgewogene Balance, verhindert das Kippen und vereinfacht die Maschinenführung
- Bestes Laufverhalten in dieser Leistungsklasse dank hervorragender Balance

## BENUTZERFREUNDLICHER FÜHRUNGSBÜGEL

- Reduziert die Vibrationen für den Bediener und minimiert Ermüdungserscheinungen
- Dank der Höhenverstellung findet jeder Bediener seine optimale Arbeitsposition
- Maschine lässt sich von allen Seiten führen und bedienen, so dass auch enge Arbeitsbereiche gut erreichbar sind
- Offenes Design ermöglicht eine optimale Sicht auf den Stampffuss

## PRAKTISCHER LUFTFILTER

- Das leistungsstarke Luftfiltersystem ist horizontal befestigt und lässt sich ohne Werkzeugeinsatz austauschen
- Ein optional erhältlichem Zyklonvorabscheider sorgt für eine bis zu fünffach längere Standzeit des Luftfilters

## JEDERZEIT DER PASSENDE FUSS

- Fuss mit 280 mm Breite serienmässig
- Sieben alternative Breiten verfügbar, darunter auch eine asymmetrische Ausführung für die Verdichtung entlang von Wänden und Bordsteinkanten
- Verschleissarmer Stampffuss mit integrierter Stahlplatte
- Für den Fusswechsel sind nur vier Schrauben zu lösen

## ANWENDUNGEN

- Grabenverdichtung
- Hinterfüllungen
- Leitungsarbeiten
- Fundamentarbeiten
- Ausbesserungsarbeiten an Strassen
- Enge Arbeitsbereiche

**AMMANN**

TECHNISCHE SPEZIFIKATIONEN  
ATR 60 P / ATR 68 P PREMIUM STAMPFER

## GEWICHTE & ABMESSUNGEN

	ATR 60 P	ATR 68 P
BETRIEBSGEWICHT	62 kg	68 kg
A FUSS LÄNGE	340 mm	340 mm
B ARBEITSBREITE	280 mm	280 mm
C MASCHINEN LÄNGE	710 mm	710 mm
D MASCHINEN HÖHE	1020 mm	1020 mm
E MASCHINENBREITE	355 mm	355 mm

## MOTOR

MOTOR	Honda GXR 120	Honda GXR 120
KRAFTSTOFF	Benzin	Benzin
LEISTUNG	2.7 kW (3.7 HP)	2.7 kW (3.7 HP)
DREHZAHL	4300	4300

## VERDICHUNGSLEISTUNG

SCHLAGZAHL	680 bpm	680 bpm
SPRUNGHÖHE	65 mm	65 mm
SCHLAGKRAFT	11.5 kN	13 kN
FLÄCHENLEISTUNG	225 m <sup>2</sup> /h	225 m <sup>2</sup> /h
MAX. VERDICHTUNGSTIEFE*	45 cm	50 cm

## VERSCHIEDENES

KRAFTSTOFFTANK	3.2 l	3.2 l
VORTRIEB	13.5 m/min	13.5 m/min
OPTIONALE STAMPFFUSSBREITEN	165–200–230–330–400 mm	165–200–230–330–400 mm

\* abhängig von Bodenbeschaffenheit

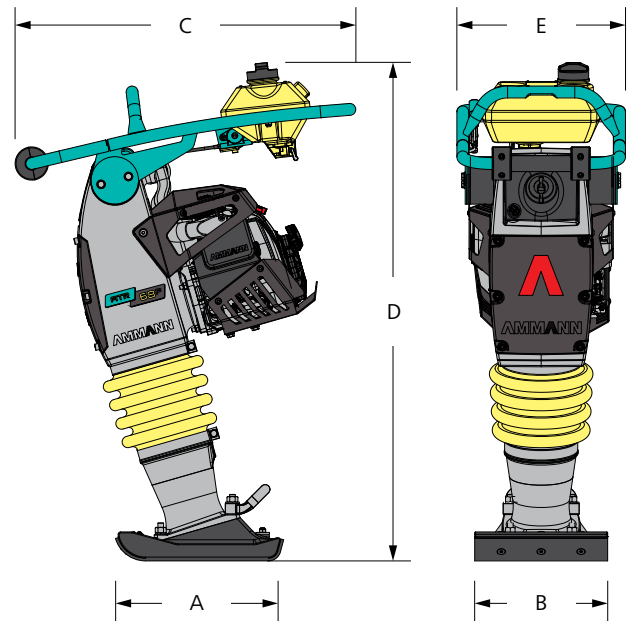

### STANDARDAUSSTATTUNG

- Vibrationsgedämpfter Führungsbügel
- Vergaser mit integrierter Beschleunigerpumpe für den problemlosen und schnellen Motorstart
- Öldruckmangelsicherung mit LED-Anzeige
- Grosser Kraftstofftank
- Hochwertige, verschleissfeste Grundplatte mit 280 mm
- Honda-Motor mit zuverlässigem Starter
- Praktische Räder zum einfachen Auf- und Abladen
- Benzinmotor erfordert kein Benzingemisch auf der Baustelle

### SONDERAUSSTATTUNG

- Adapterstück für die Verkürzung der Bauhöhe um 10 cm
- Zyklonvorabscheider sorgt für eine bis zu fünfmal höhere Standzeit des Luftfilters
- Sechs unterschiedlich grosse Fussplatten von 165 mm bis 400 mm
- Asymmetrische 340 mm Fussplatte für die Verdichtung entlang von Wänden und Bordsteinen
- Transporträder
- Betriebsstundenzähler

Zusätzliche Informationen zu unseren Produkten und Dienstleistungen finden Sie unter:  
[www.ammann-group.com](http://www.ammann-group.com)

Technische Änderungen vorbehalten.  
MSS-2086-00-DE | © Ammann Group

**AMMANN**